

EDITION #03
JANVIER 2025

TARIF 2025



Gamme Volet Battant



coprodex





Des solutions !

www.coprodex.pro

Zone du Composite Park 2 rue du Lavoisier 57890 PORCELETTE- Tél : 03 87 29 90 07

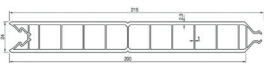
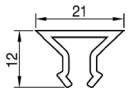
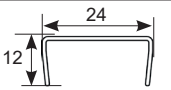
PVC BLANC

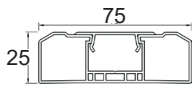
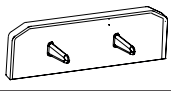
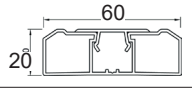
Volet battant 24mm en PVC blanc

Schéma	Référence	Désignation	Long	Cdt	Tarif brut H.T.
					PVC Blanc
	PV20024	Planche lourde 200 x 24 mm	6 ml	12 ml	19,98 €/ml
	OPV2112	Obturateur de planche PV20024	6 ml	60 ml	2,16 €/ml
	UVB2412	U PVC périphérique 24 x 12 mm	6 ml	60 ml	1,36 €/ml
	UVB2412_PER	U PVC 24 x 12 mm perforé	6 ml	60 ml	2,90 €/ml
	BVB46630	Battement arrondi 46 x 6 mm	6 ml	60 ml	4,78 €/ml
	BAROPVC7525	Barre + Obturateur 75 x 25 mm	6 ml	30 ml	7,34 €/ml
	EBARAL7525C_BL	Embout clipsable de barre 75 x 25 mm	/	Pce	0,82 €/pce
	ECHOPVC6020	Echarpe + obturateur en PVC 60 x 20 mm	6 ml	30 ml	5,62 €/ml
	RENFA1719	Renfort aluminium 17 x 19 mm	6 ml	6 ml	7,84 €/ml
	PINCE_VB	Pince pour perçage des planches et barres avant mise en place des embouts	/	Pce	1815,22 €/pce



PVC BLANC

Synoptique volet battant 24mm en PVC blanc

Profilé en U
pré-percé
UVB2412_PER

Renfort * RENFA1719
* Se référer aux plans de
renforcement, limites
dimensionnelles et
préconisations de
ventilation.

Planche
PV20024

Obturateur
de planche
OPV2112

U périphérique
UVB2412

Battement
BVB46630

Echarpe avec
obturateur
ECHOPVC6020

Embout de barre
à clipper au moyen
de la pince
EBARAL7525C

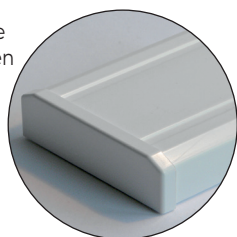

Barre avec
obturateur
BAROPVC7525

PVC BLANC

Abaques et renforcement des volets battants en PVC blanc

LIMITES DIMENSIONNELLES ET RENFORCEMENT POUR VOILETS BATTANTS PVC BLANC

Hauteur																									
	2300																								
2200																									
2100																									
2000																									
1900																									
1800																									
1700																									
1600																									
1500																									
1400																									
1300																									
1200																									
1100																									
1000																									
900																									
800																									
700																									
600																									
500																									
400																									
300																									
200																									
100																									
0																									
	100	200	300	400	500	600	700	800	900	1000	1100	1200	1300	1400	1500	1600	1700	1800	1900	2000	2100	2200	2300	2400	2500
	Largeur																								

Renfort en aluminium (RENFA1719)

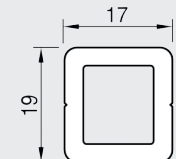

En aluminium, aucun risque de rouille qui pourrait tâcher la façade.

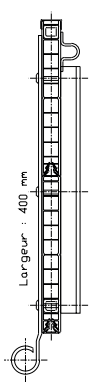

Réalisation avec planche de 200 mm
Fixation des renforts : tous les 300 mm et une vis à chaque extrémité

Renforcement préconisé uniquement aux planches de départ côté gonds et sur les volets deux vantaux à l'endroit de la fixation de l'espagnolette

Ventilation et évacuation d'eau



Il est recommandé d'utiliser en partie haute et en partie basse le U perforé.

PVC BLANC

Nomenclature PVC blanc

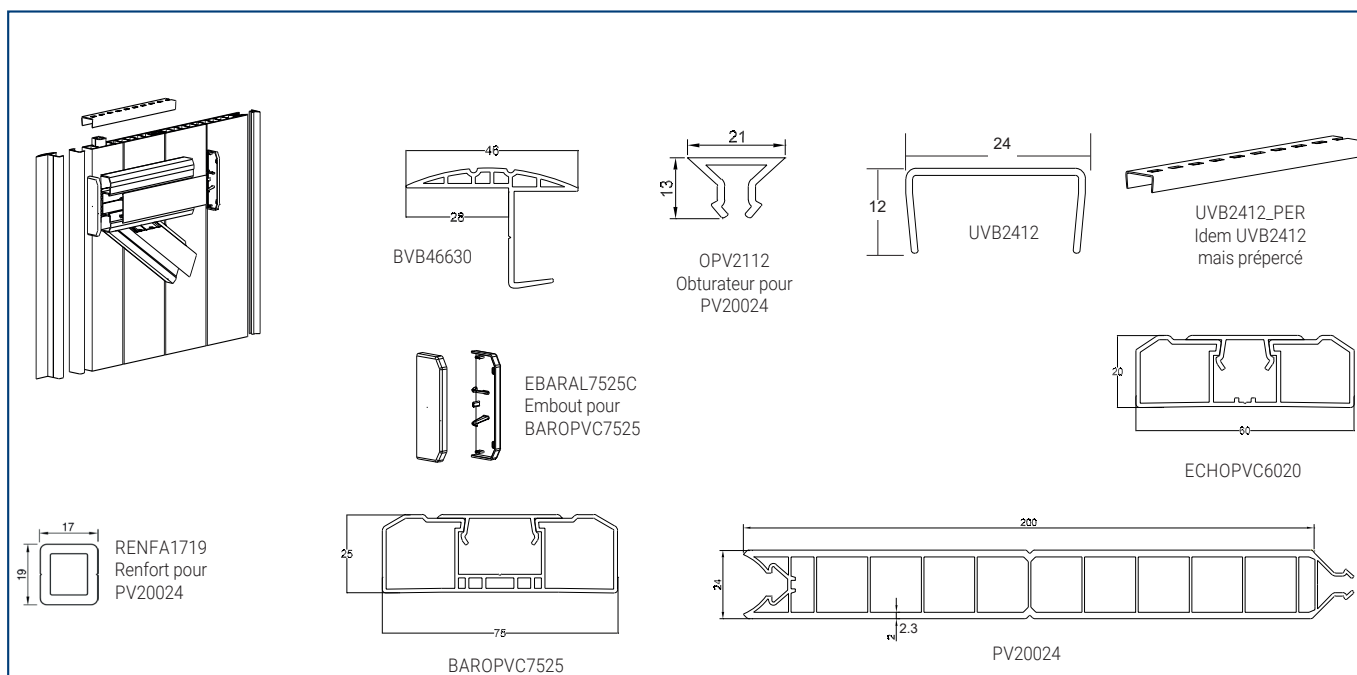

Embout de barre à clipper

- ▮ L'embout est clipé sur la barre après que des trous aient été percés à l'aide de la pince volet battant (PINCE_VB).
- ▮ Le recouvrement de l'embout sur la barre confère à l'ensemble une finition soignée.
- ▮ L'embout de barre est plaxé pour être en parfaite harmonie avec le tablier de volet battant assurant à l'ensemble le même vieillissement.

Mise en place de l'embout de barre :

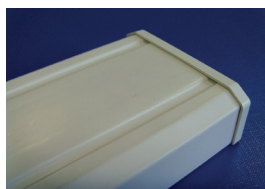
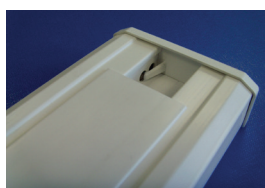
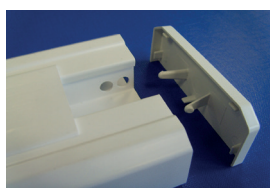
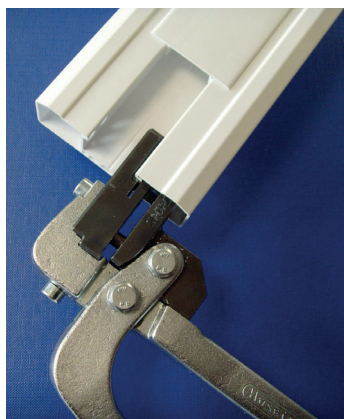

Exemples d'embout de barre plaxé



Vert amande



Chêne doré







Finition par U recouvrant en partie haute et basse

La finition par U pré-perçé (UVB2412_PER) sur les parties horizontales confère au volet battant le rendu habituel des volets en PVC ou en Aluminium. Il est nécessaire de réaliser 4 coupes d'onglet ou 2 si l'on utilise l'obturateur de planche (OPV2112) en départ côté gonds.

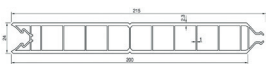
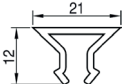
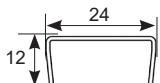
PVC PLAXÉ

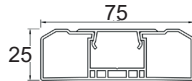
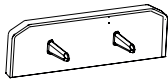
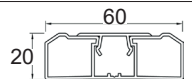
Volet battant barre/écharpe 24mm en PVC plaxé

Schéma	Référence	Désignation	Long	Cdt	Tarif brut H.T.
					PVC plaxé teintés standards groupe 1
	PVS20024R2	Planche lourde 200 x 24 mm plaxée	6 ml	12 ml	33,68 €/ml
	OPVS21I2_	Obturateur de planche PVS20024 plaxé	6 ml	60 ml	10,92 €/ml
	UVBS24I2_	U PVC périphérique 24 x 12 mm plaxé	6 ml	60 ml	6,30 €/ml
	UVBS24I2_PER	U PVC 24 x 12 mm perforé plaxé	6 ml	60 ml	7,78 €/ml
	BVBS46630_	Battement arrondi 46 x 6 mm plaxé	6 ml	60 ml	23,94 €/ml
	BAROPVCS7525_	Barre + obturateur 75 x 25 mm plaxés	6 ml	30 ml	25,18 €/ml
	EBARAL7525CS_	Embout clipsable de barre 75 x 25 mm plaxé	/	Pce	4,90 €/pce
	ECHOPVCS6020_	Echarpe + obturateur en PVC 60 x 20 mm plaxés	6 ml	30 ml	20,52 €/ml
	RENFA1719	Renfort aluminium 17 x 19 mm	6 ml	6 ml	7,84 €/ml
	PINCE_VB	Pince pour perçage des planches et barres avant mise en place des embouts	/	Pce	1815,22 €/pce

Possibilité pour les volets plaxés en limites dimensionnelles de renforcer le volet par la mise en place de barres et d'écharpes en aluminium en lieu et place des barres et écharpes en PVC.

Les barres et les écharpes en aluminium ont exactement le même design que les barres et les écharpes en PVC.

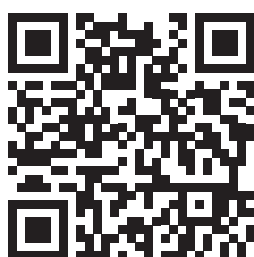

Retrouvez nos différentes teintes de plaxage

PVC PLAXÉ

Synoptique volet battant barre/écharpe 24mm en PVC plaxé

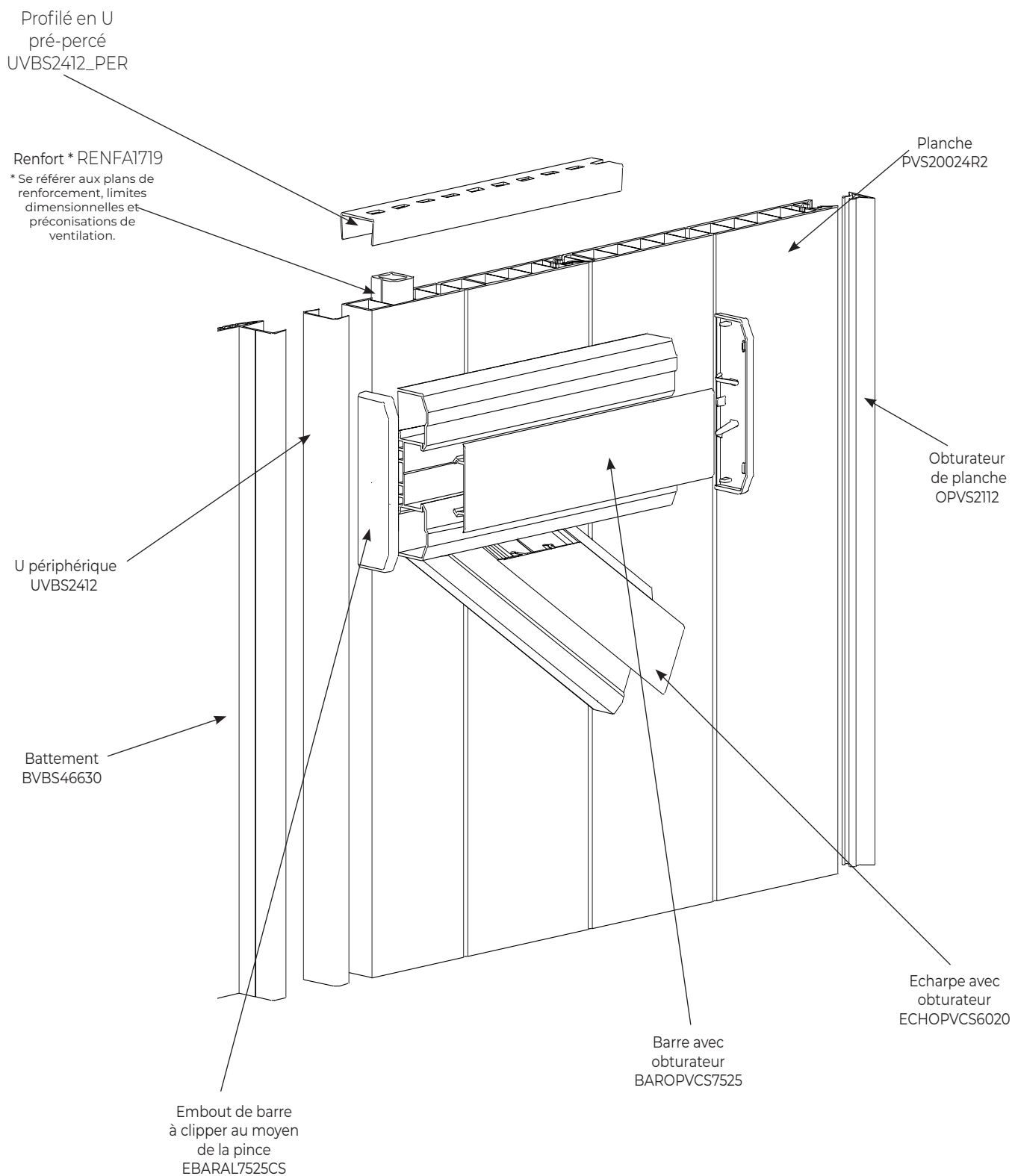

PVC PLAXÉ

Abaques et renforcement des volets battants en PVC plaxé

LIMITES DIMENSIONNELLES ET RENFORCEMENT POUR VOILETS BATTANTS PVC PLAXE AVEC PLANCHE DE 200 UNIQUEMENT

Hauteur	2000	Limite VB PVC 1 Vantail	Largeur	100
	1900			200
	1800			300
	1700			400
	1600			500
	1500			600
	1400			700
	1300			800
	1200	900		
	1100	1000		
	1000	1100		
	900	1200		
	800	1300		
	700	1400		
	600	1500		
	500	1600		
400	1700			
300	1800			
200	1900			
100	2000			
0	2100			
	2200			

Renfort en aluminium (RENFA1719)

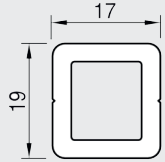

En aluminium, aucun risque de rouille qui pourrait tâcher la façade.

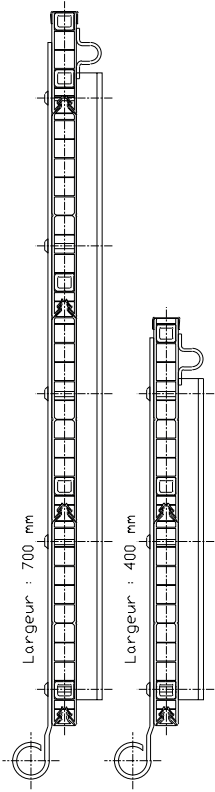

Hauteur inférieure à 1400 mm,
1 renfort par lame

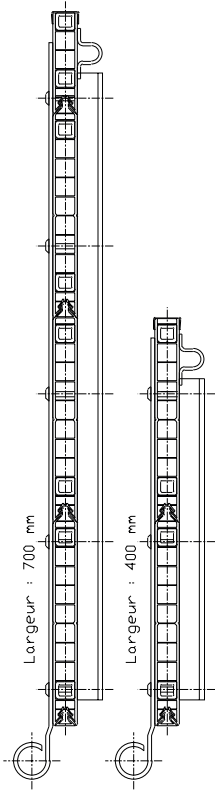

Hauteur comprise entre 1400 et 2000 mm,
2 renforts par lames

Renforcement obligatoire à raison d'un renfort par lame jusqu'à 1 mètre 40 de haut et de deux renforts par lame au-delà.

Ventilation et évacuation d'eau



Il est recommandé d'utiliser en partie haute et en partie basse le U perforé.

PVC PLAXÉ

Nomenclature PVC plaxé

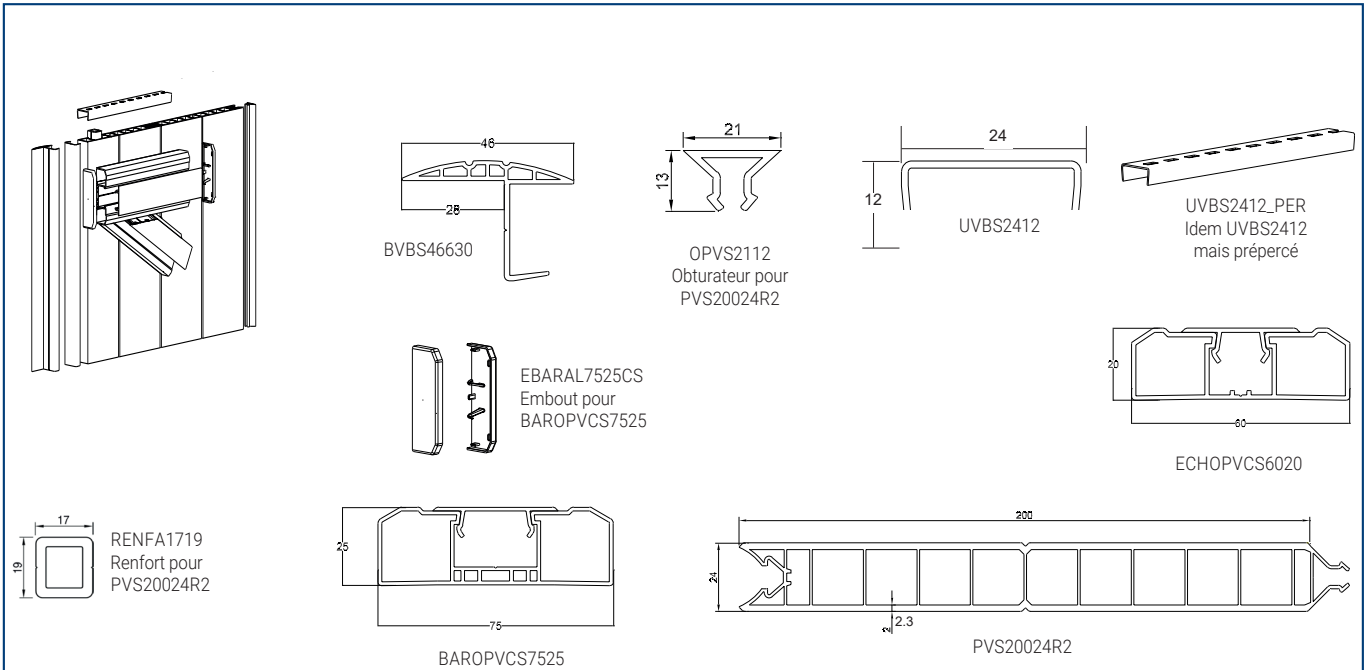

Embout de barre à clipper

- L'embout est clippé sur la barre après que des trous aient été percés à l'aide de la pince volet battant (PINCE_VB).
- Le recouvrement de l'embout sur la barre confère à l'ensemble une finition soignée.
- L'embout de barre est plaxé pour être en parfaite harmonie avec le tablier de volet battant assurant à l'ensemble le même vieillissement.

Mise en place de l'embout de barre :

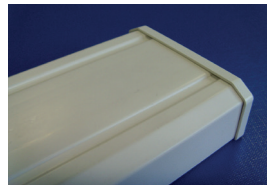
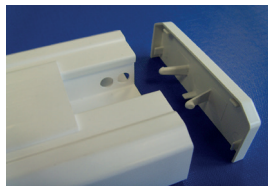
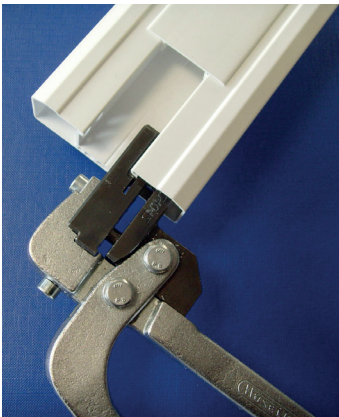

Exemples d'embout de barre plaxé



Vert amande



Chêne doré



Finition par U recouvrant en partie haute et basse

La finition par U pré-percé (UVB2412_PER) sur les parties horizontales confèrent au volet battant le rendu habituel des volets en PVC ou en Aluminium. Il est nécessaire de réaliser 4 coupes d'onglet ou 2 si l'on utilise l'obturateur de planche (OPV2112) en départ côté gonds.

ALUMINIUM THERMOLAQUÉ

Volet battant barre/écharpe 28 mm en aluminium thermolaqué



Schéma	Référence	Désignation	Long	Cdt	Tarif brut H.T.
					Aluminium thermolaqué Qualicoat
					Teintes RAL standard fine structure
	PAL10028_RAL	Planche aluminium laquée 100 x 28 mm	6 ml	mini 60 ml	31,72 €/ml
	OAPL2818_RAL	Obturateur aluminium laqué pour barre et écharpe 28 x 8 mm	6 ml	6 ml	7,14 €/ml
	UA3120_RAL	U périphérique aluminium laqué 31 x 20 mm avec logement pour équerre de liaison	6 ml	6 ml	11,30 €/ml
	UA3114EQ	Equerre pour liaison de coupe d'onglet pour UA3120_RAL	/	Pce	1,04 €/pce
	BAL2848_RAL	Battement en aluminium laqué 28 x 48,5 mm	6 ml	6 ml	17,08 €/ml
	BARAL7525_RAL	Barre aluminium laquée 75 x 25 mm	6 ml	6 ml	22,64 €/ml
	EBAARAL7525_RAL	Embout de barre laqué pour BARAL7525_RAL	/	Pce	8,04 €/pce
	ECHAL6020_RAL	Echarpe aluminium laquée 60 x 20 mm	6 ml	6 ml	18,34 €/ml
	58195	Joint EPDM pour battement	/	Rlx de 200 ml	1,04 €/ml





RAL STANDARD «FINE STRUCTURE»

9010	9016	1015	7035	7040	7015	7016	8019	9005
8014	8011	3005	3004	5003	5024	6021	6005	6009

ALUMINIUM PLAXÉ

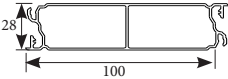
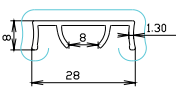
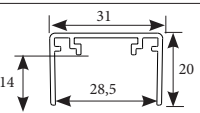
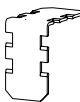
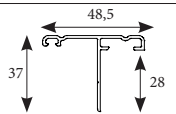
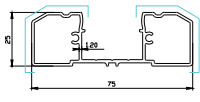
Volet battant barre/écharpe 28 mm en aluminium plaxé

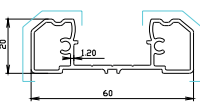
Ces tarifs sont valables pour une quantité mini de 30ml par teinte

Schéma	Référence	Désignation	Long	Cdt	Tarif brut H.T.
					Aluminium plaxé groupe 1
	PAPS10028_P	Planche aluminium 100 x 28 mm plaxée	6 ml	6 ml	35,86 €/ml
	OAPS2818_P	Obturateur aluminium 28 x 8 mm plaxé pour BARAPS7525_P et ECHAS6020_P	6 ml	6 ml	14,46 €/ml
	UAPS3120_P	U périphérique aluminium 31 x 20 mm plaxé avec logement pour équerre de liaison	6 ml	6 ml	19,30 €/ml
	UA3114EQ	Equerre pour liaison de coupe d'onglet pour UAPS3120_P	/	Pce	1,04 €/pce
	BAPS2848_P	Battement aluminium 28 x 48 mm plaxé	6 ml	6 ml	64,18 €/ml
	BARAPS7525_P	Barre aluminium 75 x 25 mm plaxée	6 ml	6 ml	32,70 €/ml
	EBAARAL7525_CS	Embout aluminium plaxé pour BARAPS7525_P	/	126 Pces	9,20 €/pce
	ECHAS6020_P	Echarpe aluminium 60 x 20 mm plaxée	6 ml	6 ml	27,08 €/ml
	58195	Joint EDPM pour BAPS2848_P	/	Rlx de 200 ml	1,04 €/ml

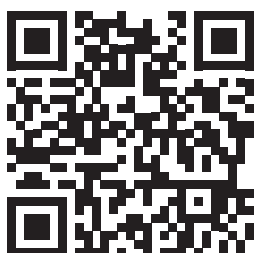

*Retrouvez nos différentes
teintes de plaxage*

ALUMINIUM THERMOLAQUE ET ALUMINIUM PLAXÉ

Synoptique volet battant barre/écharpe en aluminium thermolaqué

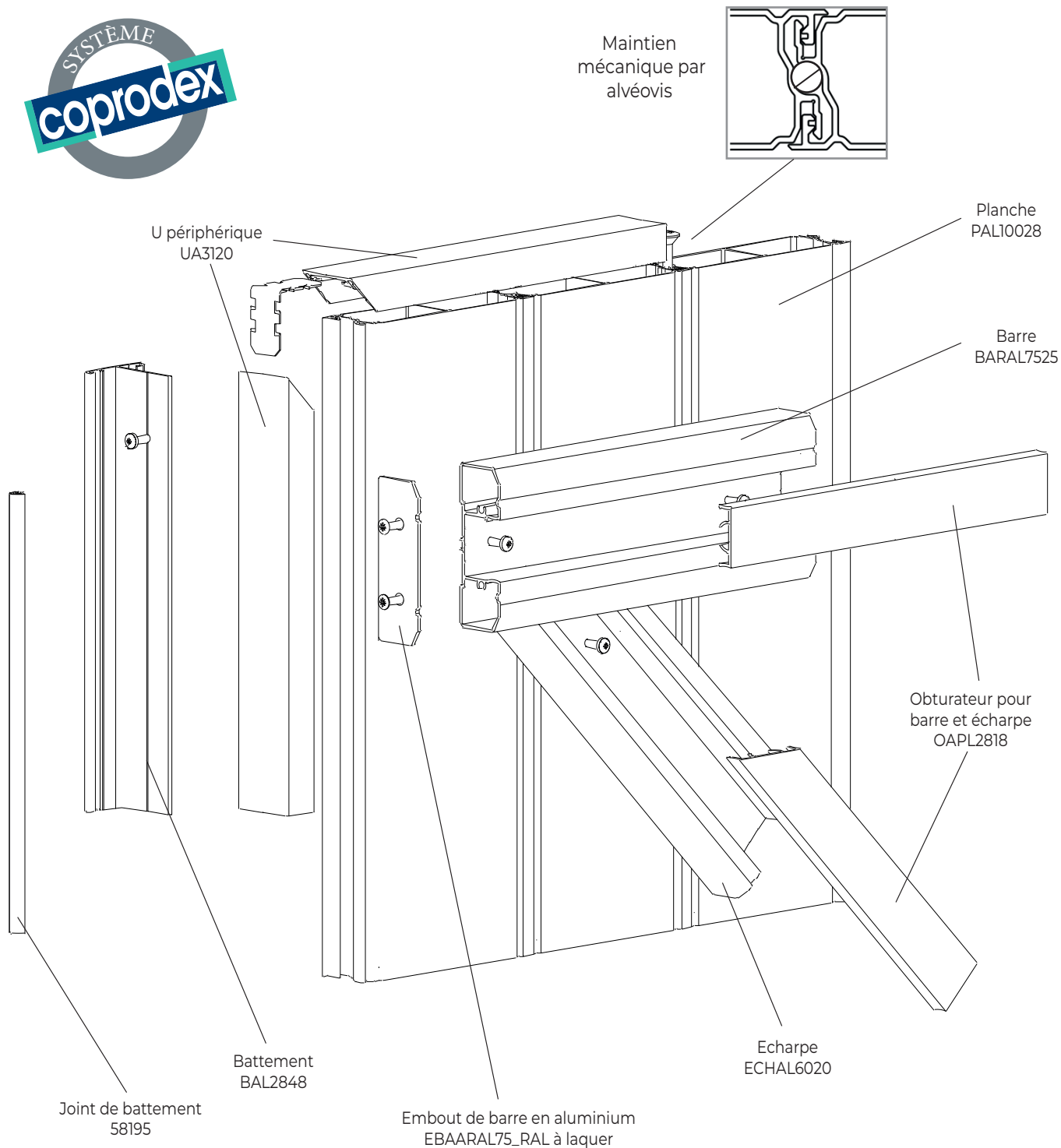

Préconisation :

vis d'immobilisation inox à jôle tête fraisée 65 x 45

ALUMINIUM THERMOLAQUÉ ET ALUMINIUM PLAXÉ

Nomenclature aluminium 28mm

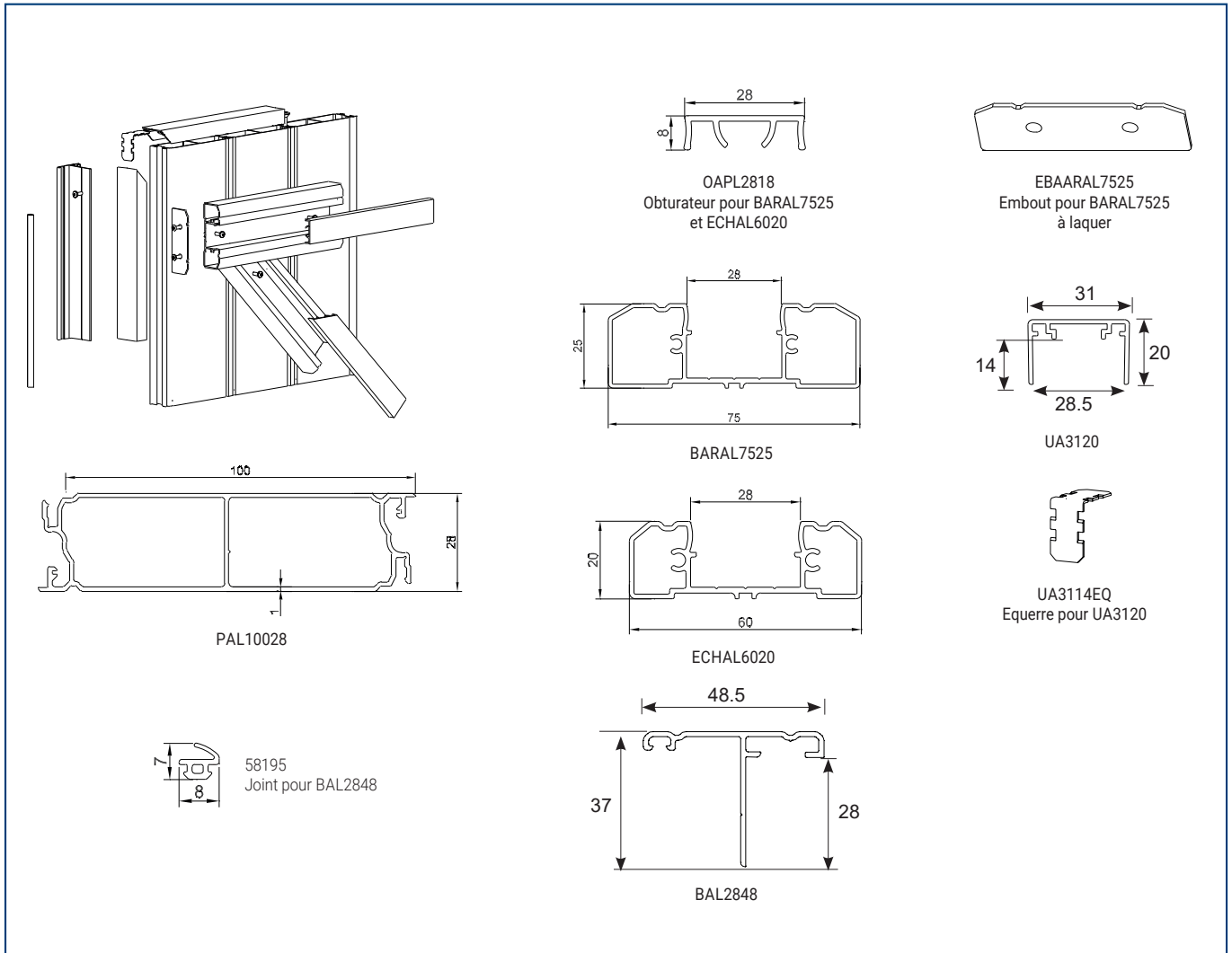

LE PLAXAGE

Les avantages

- Une tenue impressionnante dans le temps : le film utilisé contient plusieurs couches de couleurs ce qui permet de conserver la beauté de la teinte choisie.
- Une résistance importante face aux UV : grâce à un traitement anti-UV, le film de plaxage vient renforcer la solidité du PVC contre les rayons du soleil.
- Une isolation thermique maintenue : le PVC est un matériau naturellement isolant, le film de plaxage ne modifie en rien cette isolation.
- Un entretien minimaliste : il suffit d'une éponge douce et de l'eau savonneuse pour nettoyer le PVC plaxé.
- Une solution économique : le PVC même plaxé reste une alternative très intéressante.
- Un design sur mesure : choisissez parmi plus de 300 teintes.
- Une imitation bois très réaliste sans entretien et sans avoir les inconvénients du bois.
- Garantie des films jusqu'à 15 ans suivant modèles.

LE PLAXAGE

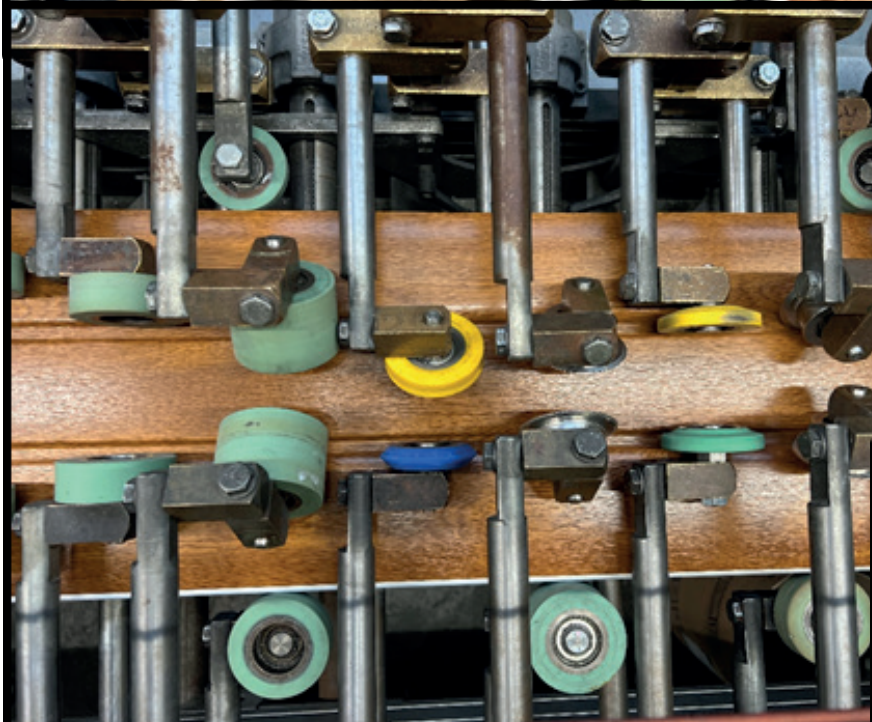



HORAIRES ACCUEIL COMMERCIAL

- > **Du lundi au jeudi :**
de 7h30 à 12h00 et de 13h00 à 18h00
- > **Le vendredi :**
de 7h30 à 12h00 et de 13h00 à 17h00

NOUS CONTACTER

✉ Coprodex - Zone du Composite Park
2 rue du Lavoir - 57890 PORCELETTE

☎ +33 (0) 3 87 29 90 07

@ coprodex@coprodex.com

🌐 www.coprodex.pro

coprodex

Des solutions !